

Abmessungen und Bauformen

Hauptmaße und Antriebsvariante L

Dimensions and Configurations

Main Dimensions and Input Option L

Hauptmaße *Main Dimensions*

Größe Size	A	B	C	D	E	g ₁	g ₂	o	k ₂ ①	q	i	w ₂ ^{H7}	η ₂₁
KS10	75	110	147,5	92,5	55	10,5	10,5	7,5	M8	44	28	55	4
KS20	90	140	180	110	70	13	13	9	M10	55	30	63	4
KS30	110	170	222	137	85	13	13	14	M12	67	37	80	4
KS35	140	210	275	170	105	16	16	18	M16	85	50	95	6
KS40	170	240	322	202	120	16	16	23	M16	95	60	110	6
KS50	210	280	383	243	140	16	23	32	M16	110	75	120	6
KS60	240	360	475	295	180	18	25	38	M20	140	80	130	8
KS70	280	450	585	360	225	18	25	42	M20	175	90	160	10

① nutzbare Gewindetiefe 1,5 x Gewindegröße *usable height of thread 1,5 x thread size*

Antriebsvariante L *Input Option L*

Größe Size	∅d ₁₀ k6	l ₁₀	r ₁ ②	m	□c	∅w ₁₀ g6	m ₁₀	∅v ₁₀	s ₁₀ ①	f ₁₀	h ₁₀	Passfeder Key ③
KS10	14	25	M5	2	70	51	4	67	M6	171	53,5	5x5x20
KS20	16	30	M6	2	80	68	4	90	M6	196	56	5x5x25
KS30	20	35	M8	2	90	78	4	103	M8	236	64	6x6x32
KS35	26	45	M8	2	105	86	4	115	M8	301	86	8x7x40
KS40	32	50	M12	2	130	107	4	145	M10	356	104	10x8x45
KS50	38	55	M12	2	135	117	4	153	M10	413	115	10x8x50
KS60	45	70	M16	2	145	140	4	165	M12	485	120	14x9x63
KS70	50	80	M16	2	170	150	16	180	M12	580	140	14x9x70

② r₁ nach Form D DIN 332 *r₁ to DIN 332, Form D*

③ Passfeder nach DIN 6885/1 *Key to DIN 6885/1*

KS TWINGEAR

Abmessungen und Bauformen
Hauptmaße und Antriebsvariante L

Dimensions and Configurations
Main Dimensions and Input Option L

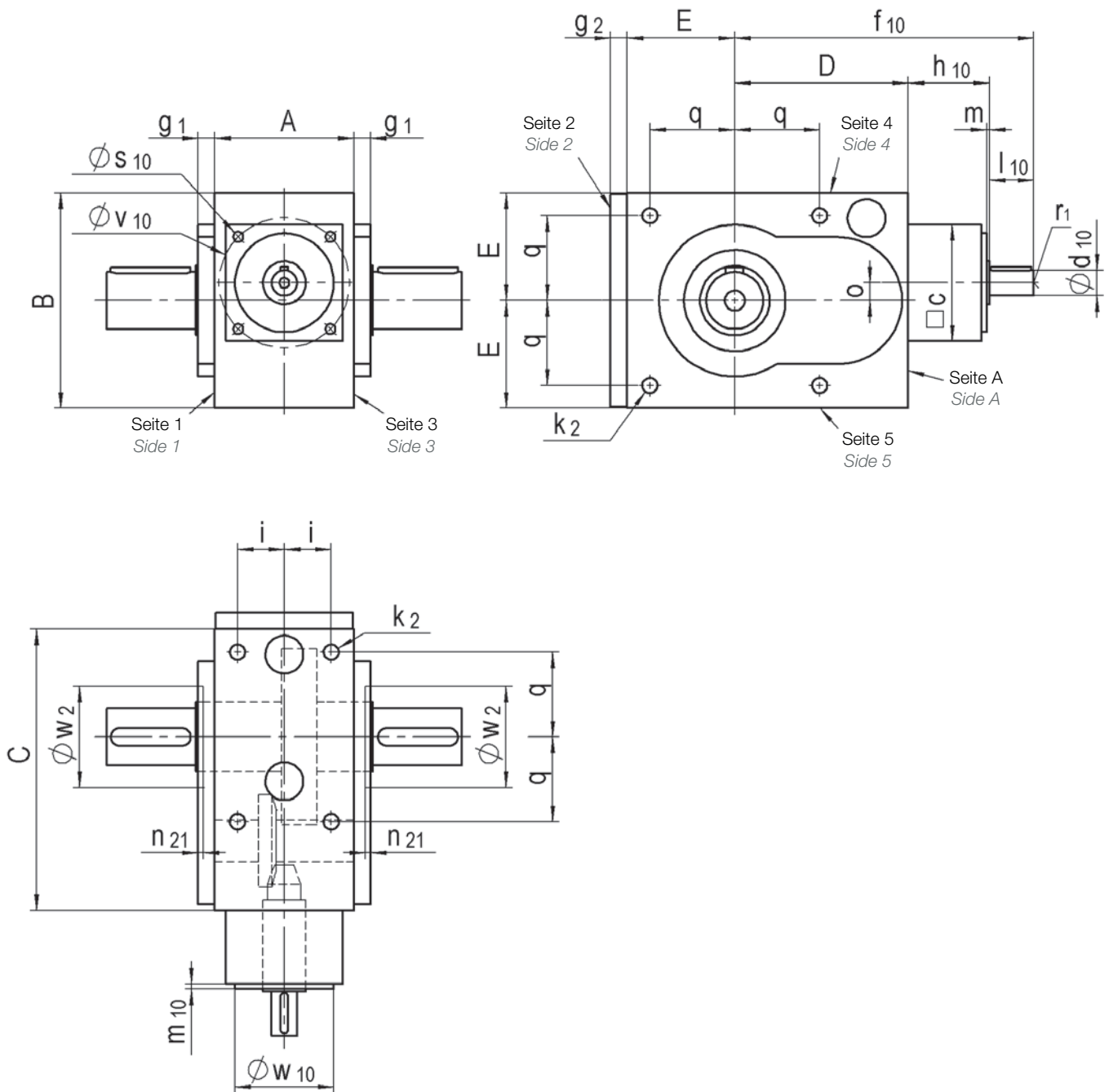

Abmessungen und Bauformen Abtriebsvarianten

Dimensions and Configurations Output Options

Bauform L *Series L*

Abtrieb mit Vollwelle und Passfeder *Solid shaft version with key*

Größe <i>Size</i>	$\varnothing d_{20}$ ^{k6}	l_{20}	f_{20}	n	r_2 ①	Passfeder <i>Key</i> ②
KS10	30	50	100	2	M10	8x7x45
KS20	35	55	115	2	M12	10x8x45
KS30	45	70	140	2	M16	14x9x63
KS35	55	85	174	3	M20	16x10x80
KS40	65	110	214	3	M20	18x11x100
KS50	80	130	254	3	M20	22x14x100
KS60	90	160	301	3	M24	25x14x140
KS70	100	180	341	3	M24	28x16x160

① r_2 nach Form D DIN 332 *r_2 to DIN 332, Form D*

② Passfeder nach DIN 6885/1 *Key to DIN 6885/1*

Bauform H *Series H*

Abtrieb mit Hohlwelle und Passfedernut *Hollow shaft version with keyway*

Größe <i>Size</i>	$\varnothing d_{21}$ ^{H7}	l_{21}	f_{21}	n	Passfedernut <i>Keyway</i> ③
KS10	25	40	50	2	8x7 (DIN 6885/2)
KS20	28	28	60	2	8x7
KS30	38	38	70	2	10x8
KS35	45	45	89	3	14x9
KS40	55	55	104	3	16x10
KS50	65	65	124	3	18x11
KS60	75	75	141	3	20x12
KS70	90	90	161	3	25x14

③ Passfedernut nach DIN 6885/1 *Keyway to DIN 6885/1*

Bauform H *Series H*

Abtrieb mit Hohlwelle verlängert für Schrumpfscheibe

Hollow shaft version with extension for shrink disc

Größe <i>Size</i>	$\varnothing d_w$ ^{H7}	$\varnothing d_s$ ^{F7}	h_{s0}	h_{s1}	f_s	f_{21}	n
KS10	25	30	22	25	77	50	2
KS20	30	36	25,5	28,5	90	60	2
KS30	40	50	29	33	104	70	2
KS35	50	62	31,5	37	126	89	3
KS40	60	68	31,5	35	141	104	3
KS50	70	80	34	41	165	124	3
KS60	75	95	46,5	51	195	141	3
KS70	90	110	52	60,5	225	161	3

Lieferung einschl. Schrumpfscheibe auf Anfrage *Shrink disc only supplied upon request*

KS TWINGEAR

Abmessungen und Bauformen Abtriebsvarianten

Dimensions and Configurations Output Options

Bauform L *Series L*

Abtrieb mit Vollwelle und Passfeder *Solid shaft version with key*

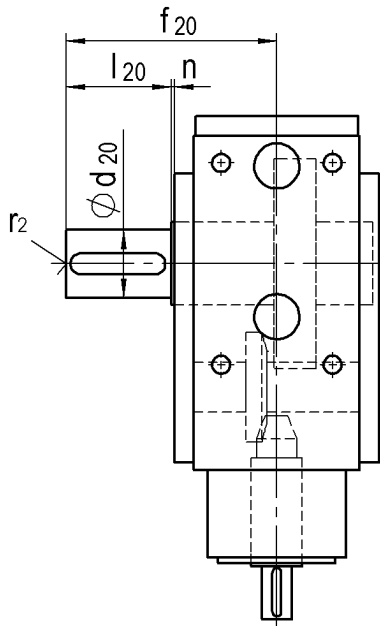

Wellenanordnung 1L
Shaft arrangement 1L

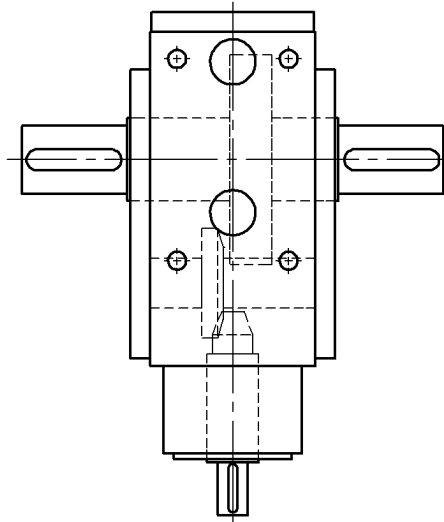

Wellenanordnung 13L
Shaft arrangement 13L

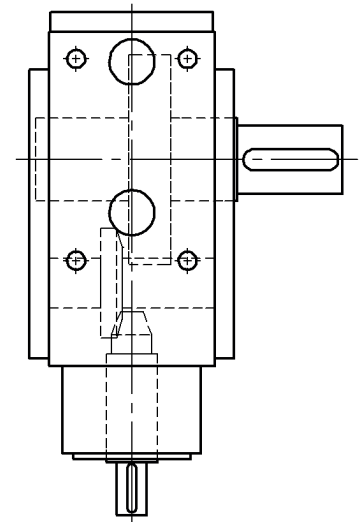

Wellenanordnung 3L
Shaft arrangement 3L

Bauform H *Series H*

Abtrieb mit Hohlwelle und Passfedernut
Hollow shaft version with keyway

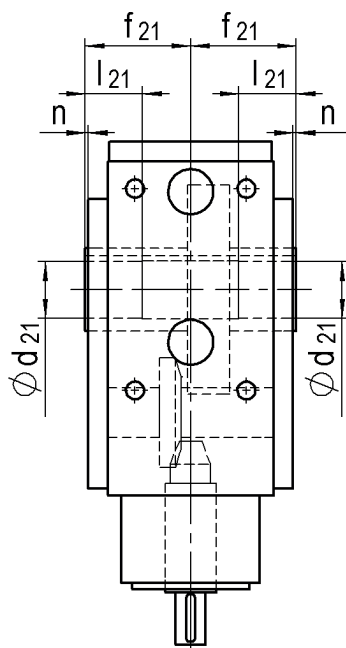

Wellenanordnung 13L
Shaft arrangement 13L

Bauform H *Series H*

Abtrieb mit Hohlwelle verlängert für Schrumpfscheibe
Hollow shaft version with extension for shrink disc

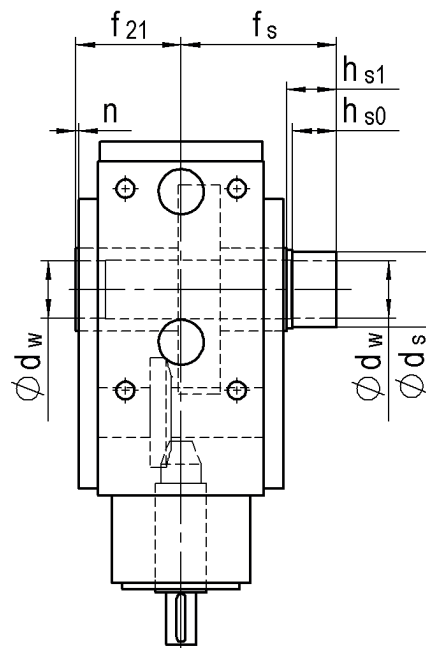

Wellenanordnung 1LSV
Shaft arrangement 1LSV

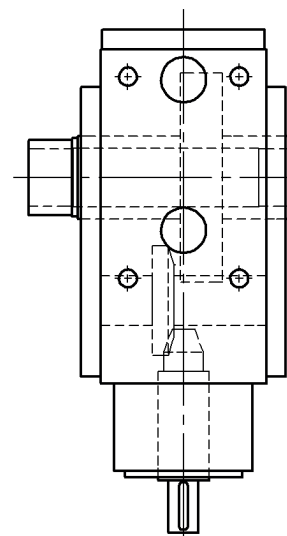

Wellenanordnung 3LSV
Shaft arrangement 3LSV

Abmessungen und Bauformen
Weitere Antriebsvarianten

Dimensions and Configurations
Other Input Options

Bauform F *Series F*

Antrieb mit Hohlwelle und Flansch *Hollow shaft version with input flange*

Größe <i>Size</i>	Ød ₁₁ x l ₁₁ ①			f ₁₁	h ₁₁	t ₁₁	□c	m ₁₁
KS10	9x23	11x26	14x33	155	62,5	15	70	5
KS20	11x26	14x33	19x43	175	65	15	80	5
KS30	14x33	19x43	24x53	212	75	17	90	5
KS35	19x43	24x53	32x63	270	100	20	105	5
KS40	24x53	32x63	38x83	322	120	22	130	6
KS50	32x63	38x83	42x115	397	154	45	135	6
KS60	38x83	42x115	48x115	454	159	45	145	6
KS70	42x115	48x115	55x115	527	167	45	170	6

Der Flansch Øu₁₁ / □u₁₁, der Lochkreisdurchmesser Øv₁₁ mit den Gewinden/Bohrungen s₁₁ und der Zentrierdurchmesser Øw₁₁ sind motorabhängig. Bitte anfragen!

Flange dia Øu₁₁ / □u₁₁, pitch circle dia Øv₁₁ with tapped holes s₁₁ and spigot dia Øw₁₁ are motor-dependent. Please enquire!

① d₁₁ mit Passfedernut nach DIN 6885/1 *d₁₁ with keyway to DIN6885/1*

Bauform K *Series K*

Antrieb mit Kupplung und Laterne *Solid shaft version with input flange and coupling*

Größe <i>Size</i>	Kupplung <i>Coupling</i>			Laterne <i>Lantern</i>		
	Ød ₁₂ x l ₁₂			□u ₁₂ x f ₁₂		
KS10	9x23	11x26	14x33	55x184	75x194	90x197
KS20	11x26	14x33	19x43	75x232	90x232	90x244
KS30	14x33	19x43	24x53	90x281	115x281	115x291
KS35	19x43	24x53	32x63	115x337	140x352	140x362
KS40	24x53	32x63	38x83	140x395	190x400	190x415
KS50	32x63	38x83	48x115	190x481	190x490	260x490
KS60	32x63	38x83	48x115	190x558	260x568	-
KS70	auf Anfrage <i>on request</i>			auf Anfrage <i>on request</i>		

Einheitsvierkant □u₁₂ für die jeweilige Motor-Baugröße. Der Lochkreisdurchmesser Øv₁₂ mit den Gewinden s₁₂ und der Zentrierdurchmesser Øw₁₂ mit der Länge m₁₂ sind motorabhängig.

Standard square end □u₁₂ for the relevant motor size. Pitch circle dia Øv₁₂ with tapped holes s₁₂ and spigot dia Øw₁₂ including length m₁₂ are motor-dependent.

Auch mit Passfedernut erhältlich. *Also available with keyway*

Bei Bauform F und K bitte Motordatenblatt beifügen
Please attach motor data sheet for series F and K

KS TWINGEAR

Abmessungen und Bauformen Weitere Antriebsvarianten

Bauform F *Series F*

Antrieb mit Hohlwelle und Flansch
Hollow shaft version with input flange

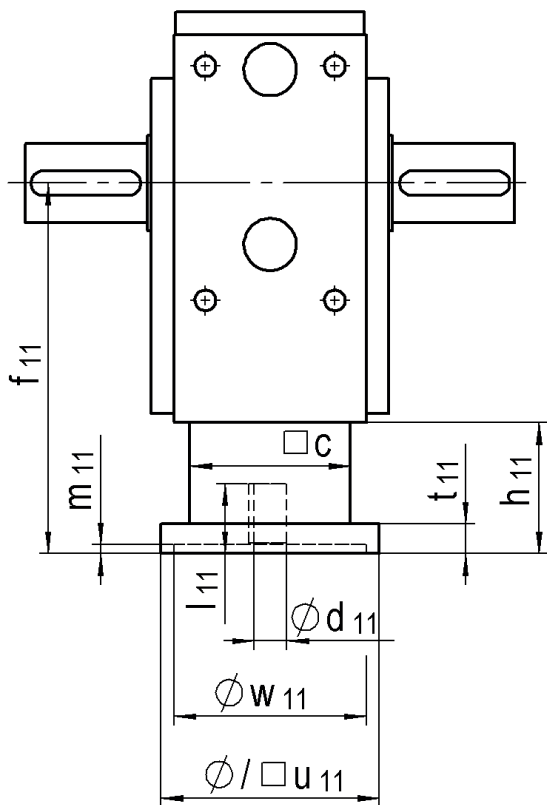
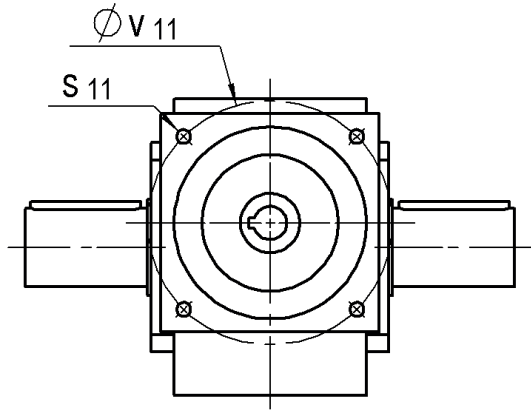

Dimensions and Configurations Other Input Options

Bauform K *Series K*

Antrieb mit Kupplung und Laterne
Solid shaft version with input flange and coupling

